

DDSY1352 /DTSY1352 无线预付费电能表

安装使用说明书 V1.5

申 明

版权所有，未经本公司之书面许可，此手册中任何段落、章节内容均不得被摘抄、拷贝或以任何形式复制、传播，否则一切后果由违者自负。

本公司保留一切法律权利。

本公司保留对本手册所描述之产品规格进行修改的权利，恕不另行通知。订货前，请垂询当地代理商以获悉本产品的当前规格。

说明书修订记录

日期	旧版本	新版本	修改内容
2022. 7. 14	V1. 0	V1. 1	增加 loarwan 通讯方式, 时段表增加为 4 个, 删除 2G 通讯方式
2022. 8. 3	V1. 1	V1. 2	增加 wifi 蓝牙通讯方式
2022. 9. 22	V1. 2	V1. 3	删除 clear 清零操作 增加蓝牙通讯
2024. 7. 30	V1. 3	V1. 4	1、修改复费率时段参数说明、修改时控为选配功能 2、增加 GB/T 17215. 321-2021 电流规格
2025. 2. 17	V1. 4	V1. 5	1、增加 8 费率相关说明 2、更新封底 3、删除 WIFI、蓝牙、Lora 通讯

目录

1 概述	1
2 型号说明	1
3 仪表功能	1
4 技术参数	3
5 外形及安装尺寸（单位：mm）	4
6 接线与安装	6
7 显示与操作	7
8 通讯协议要求	9

1 概述

DDSY1352 单相无线预付费电能表、DTSY1352 三相无线预付费电能表分别用于计量额定频率 50Hz 的单、三相交流有功电能，具有预付费控制、负载控制、时间控制及 RS485、NB、4G 等通信等功能，性能指标符合 GB/T17215.321-2008、GB/T17215.322-2008、GB/T 17215.321-2021 标准。是改革传统用电体制，提高用电管理水平的理想计表。产品符合企业标准 Q31/0114000129C039-2019《电子式预付费电能表企业标准》的要求。

2 型号说明

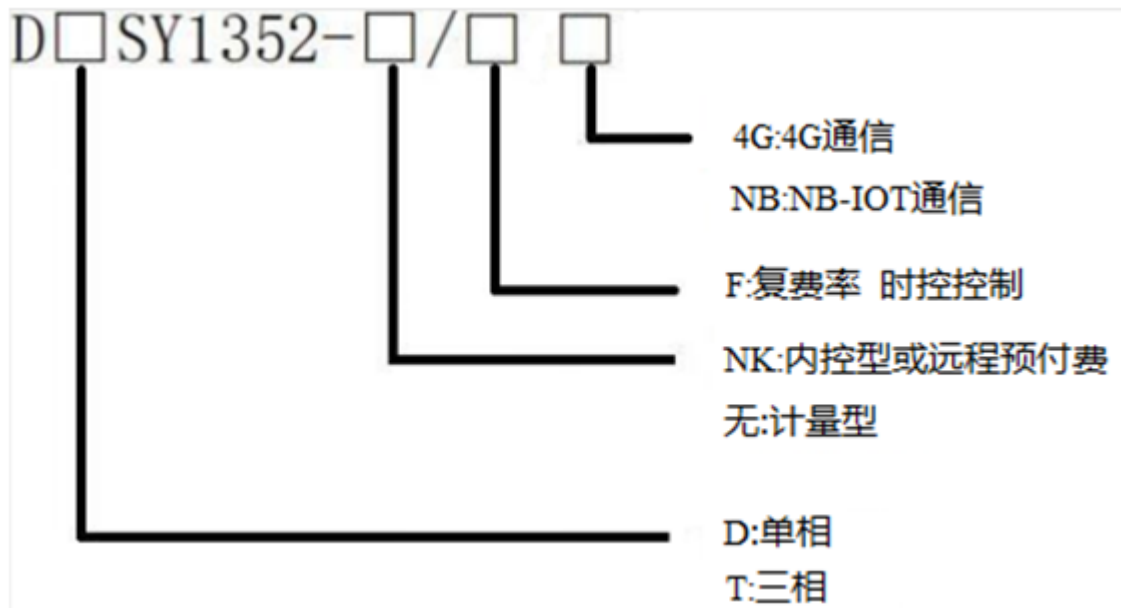

3 仪表功能

3.1 主要功能

功能	功能说明	DDSY1352	DTSY1352
电能计量	有功电能计量（正、反向）	■	■
	A、B、C 分相正向有功电能		■
电量测量	U、I	■	■
	P、Q、S、PF、F	■	■
LCD 显示	8 位段式 LCD 显示、背光显示	■	■
按键编程	4 按键可编程通信等参数	■	■
脉冲输出	有功脉冲输出	■	■
LED 报警	跳闸报警	■	■
复费率	支持 14 个时区、8 个时段表、 14 个日时段、8 个费率	□	□
	最大需量及发生时间	□	□

	实时需量	<input type="checkbox"/>	<input type="checkbox"/>
	历史冻结数据购电记录	<input type="checkbox"/>	<input type="checkbox"/>
	日期、时间、星期	<input type="checkbox"/>	<input type="checkbox"/>
通讯	红外通讯	<input type="checkbox"/>	<input checked="" type="checkbox"/>
	第一路通讯：RS485 接口， 同时支持 Modbus、DL/T645-07	<input checked="" type="checkbox"/>	<input checked="" type="checkbox"/>
	4G 通讯	<input type="checkbox"/>	<input type="checkbox"/>
	NB 通讯	<input type="checkbox"/>	<input type="checkbox"/>
预付费协议 (远程)	预付费控制	<input checked="" type="checkbox"/>	<input checked="" type="checkbox"/>
	时间控制	<input type="checkbox"/>	<input type="checkbox"/>
	负载控制	<input checked="" type="checkbox"/>	<input checked="" type="checkbox"/>
	强制控制	<input checked="" type="checkbox"/>	<input checked="" type="checkbox"/>

(■：标配；□：可选)

注：预付费功能需配合本公司预付售电管理系统使用。

3.2 控制功能

3.2.1 预付费控制

仪表支持预付费功能。可设置基础金额，供电表免费试用；可对剩余金额进行四级报警：余额不足报警（一级）、预跳闸报警（二级）、欠费报警（三级）、达到赊欠上限（四级）报警。每级报警都会导致电表背光常亮，预跳闸报警跳闸方式可设置为不跳闸、跳闸后自动合闸以及跳闸后不合闸等，跳闸后可通过按键自行合闸，达到赊欠上限后电表跳闸，此时只有缴费后才能继续送电使用。

2.2.2 时间管理控制

仪表支持时间管理控制。可将当天设置为工作日或节假日模式，每天最多可设置 8 个时间段，每个时间段可分别设置为合闸状态或分闸状态。

2.2.3 负载管理控制

仪表支持负载管理控制，具体工作功能如下：

负载总功率限制：限制支路最大用电功率，支路功率超过设定值时，支路跳闸。

恶性负载识别：限制支路接入未定义的恶性负载，当支路接入未经允许的恶性负载（主要表现为较大的功率增量和较大的增量因数）时，支路跳闸。

4 技术参数

4.1 电气特性

项目		DDSY1352	DTSY1352	
规格				
测量	电压	参比电压	220V	3×220/380V
		功耗	<10VA(单相)	
		阻抗	>2MΩ	
		精度等级	误差±0.2%	
	电流	输入电流	GB/T 17215.321-2008 10(60)A	GB/T 17215.322-2008 3×1(6)A, 3×10(80)A
			GB/T 17215.321-2021 0.4-1 (60) A	GB/T 17215.321-2021 0.015-0.075 (6) A, 0.1-0.5 (80) A
		功耗	<4VA(单路额定电流)	
	精度等级	误差±0.2%		
	功率	有功、视在功率, 误差±0.5%		
	电网频率	45~65Hz, 误差±0.2%		
计量	电能	GB/T 17215.321-2008 有功电能 1 级	GB/T 17215.322-2008 有功电能 0.5S 级	
		GB/T 17215.321-2021 有功电能 B 级	GB/T 17215.321-2021 有功电能 C 级	
	时钟	≤0.5s/d		
数字信号	电量脉冲输出	1 路有功光耦输出		
	开关量输出	1 路开关量输出	2 路开关量输出	
脉冲	脉冲宽度	80±20ms		
	脉冲常数	1600imp/kWh	6400imp/kWh,400imp/kWh	
通信	RS485	接口与通信规约	RS485 口: Modbus RTU 规约/DL/T645-07 规约	
		通信地址范围	Modbus RTU:1~ 247	
		波特率	支持 1200bps~38400bps	
	4G	工作频段	GSM 990/1800 MHZ LTE-FDD B1/B3/B5/B8 LTE-TDD B34/B38/B39/B40/B41	
		传输速率	支持最大下行速率 10Mbps 和最大上行速率 5Mbps	
	NB	工作频段	H-FDD B1 B3 B8 B5 B20	
传输速率		下行速率最大 25.2Kbps, 上行速率最大 15.62Kbps		
环境	工作温度	-25℃~+55℃		
	存储温度	-40℃~+70℃		
	相对湿度	≤95% (无凝露)		
	高度	<2000m		

5 外形及安装尺寸 (单位: mm)

DDSY1352

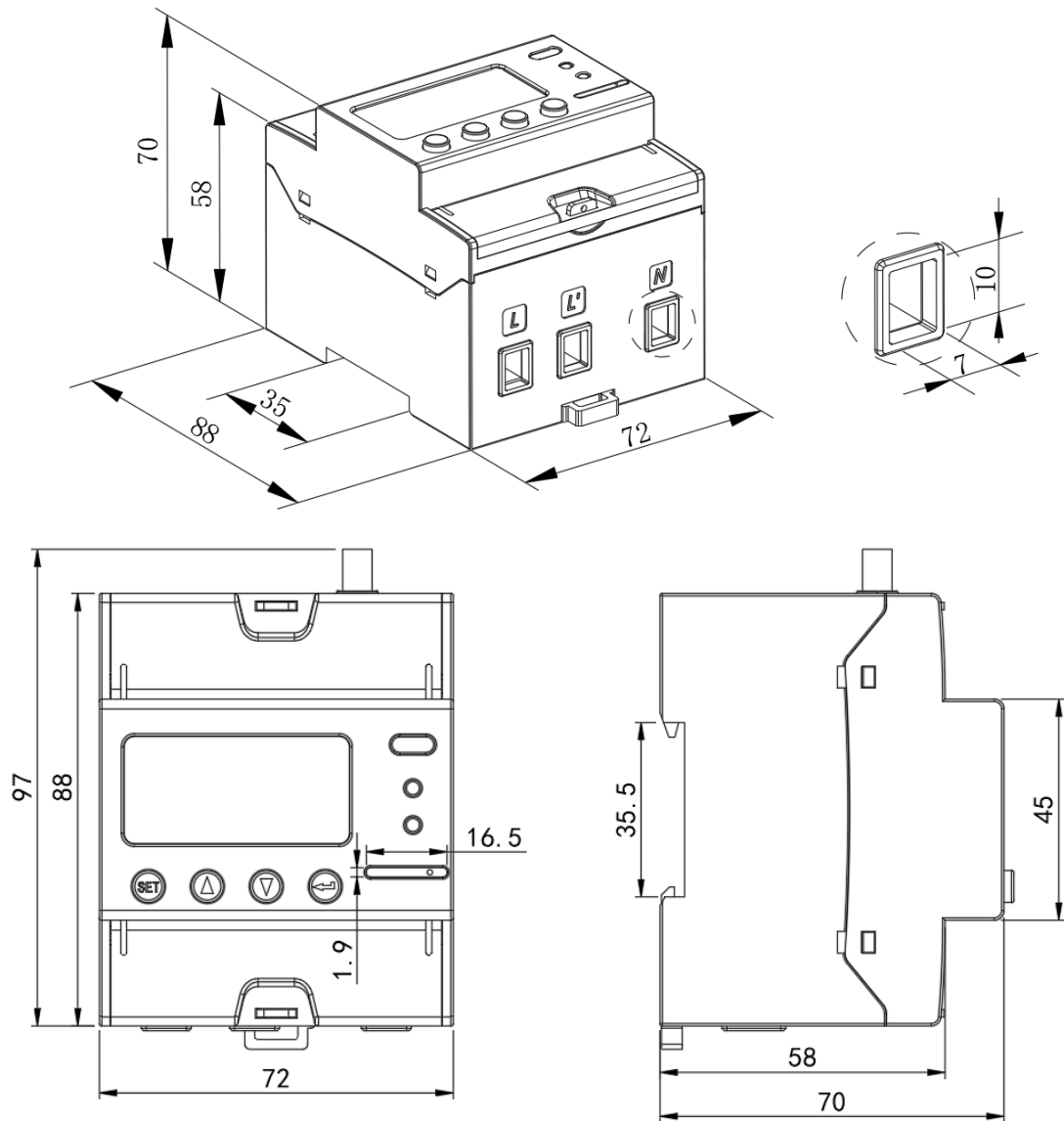

直接接入

DTSY1352

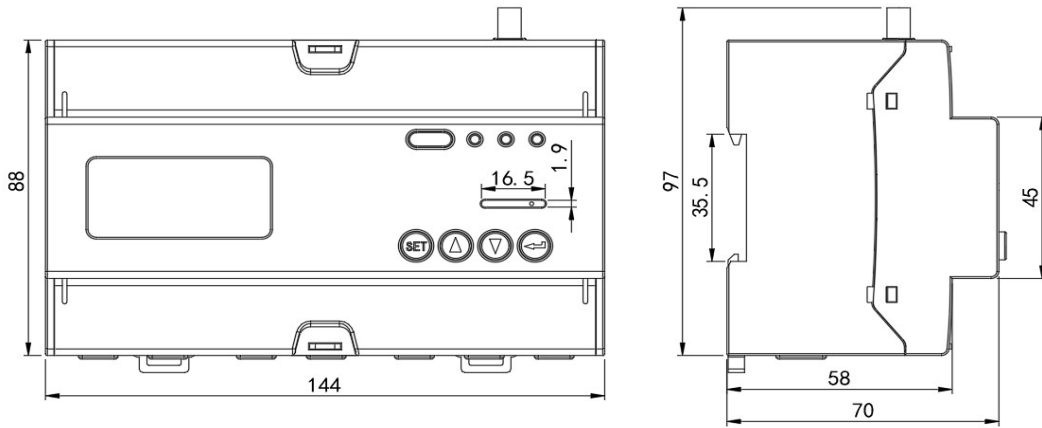
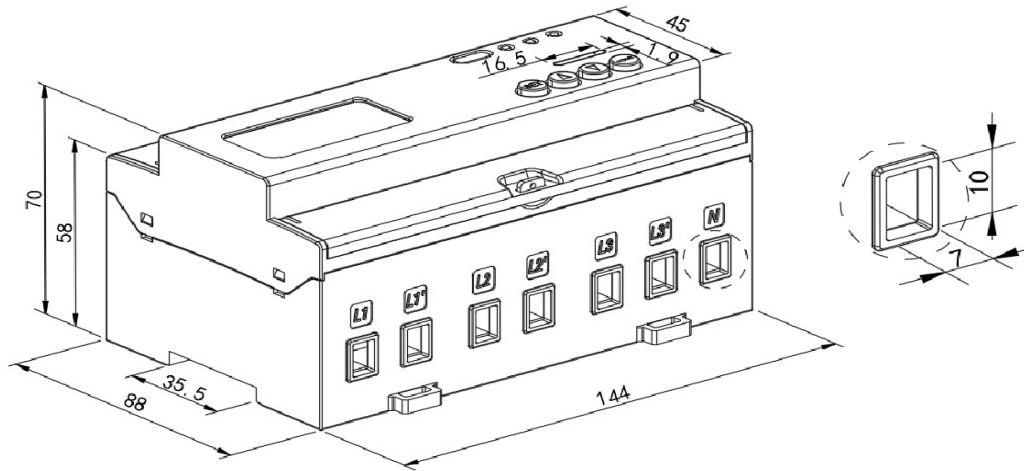

直接接入

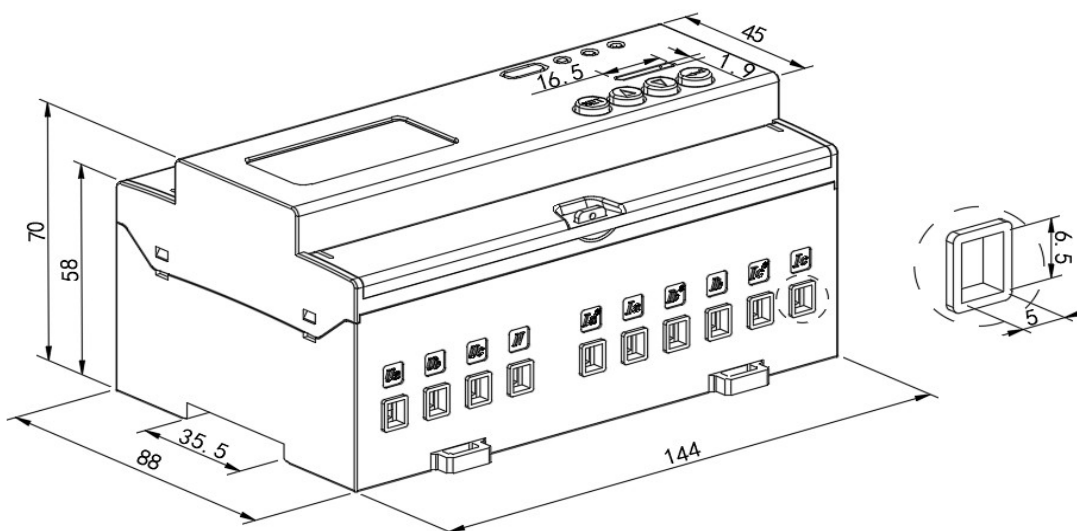

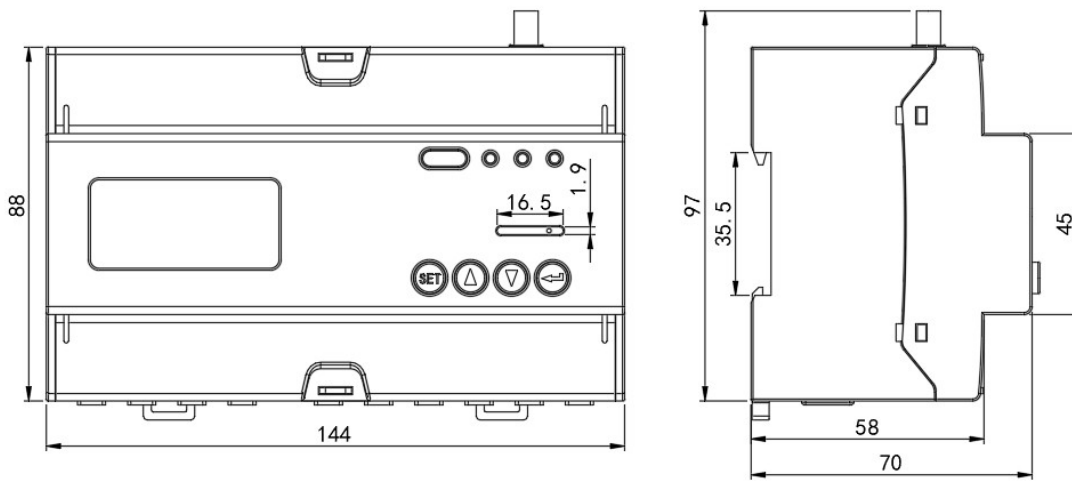

经互感器接入

注：直接接入的接线力矩应不大于 $4.0N \cdot m$ ；经互感器接入的接线力矩应不大于 $2.0N \cdot m$ 。

6 接线与安装

电压电流接线示意图

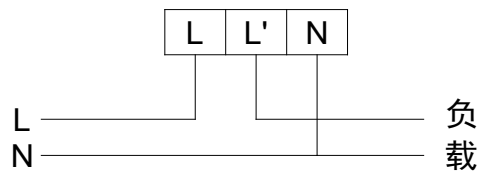

DDSY1352 接线图

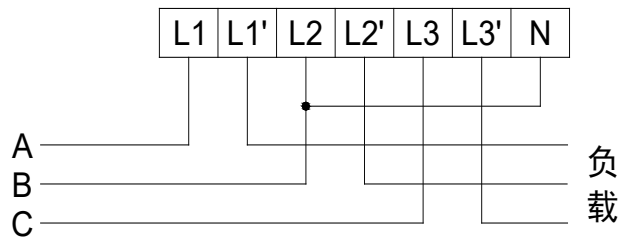

DTSY1352 三相三线直接接入

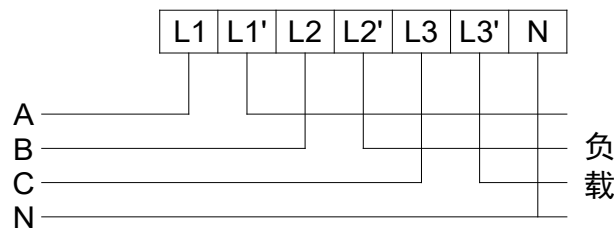

DTSY1352 三相四线直接接入

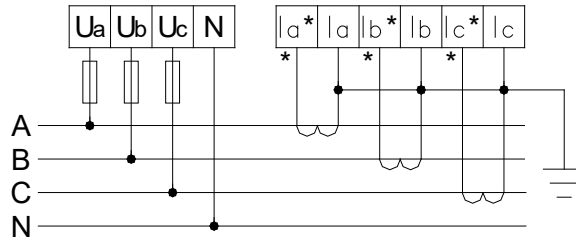

DTSY1352 三相四线经互感器接入

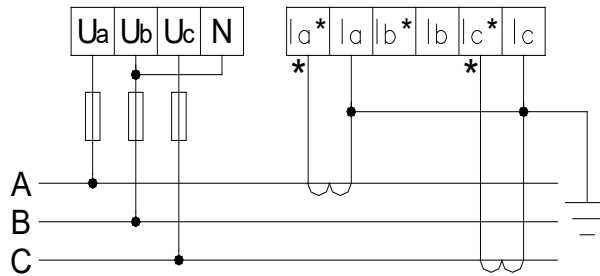

DTSY1352 三相三线经互感器接入

辅助功能接线示意图

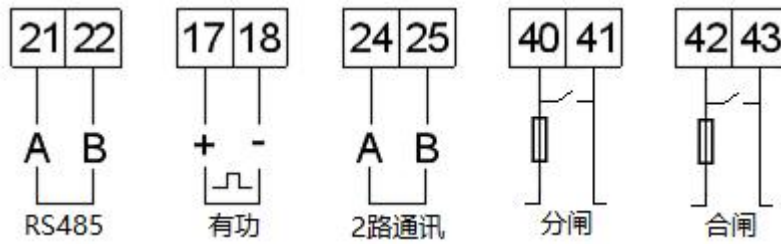

注：1. 仪表带内控功能时，（40-41）、（42-43）默认为不能使用。如需使用，需客户在订单中注明。

3. 跳闸时需往 40 引入电压，41 接对应断路器控制端。

4. 42、43 合闸端子可用于控制电操机构等特定装置合闸。

5. 41、43 端子接的保险丝耐压值应大于当前电压系统的电压等级，额定电流为 3-5A。

7 显示与操作

7.1 显示

正常情况下，电能表上电后默认显示剩余金额



剩余金额



总用电量

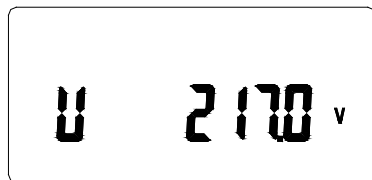

电压显示



电流显示

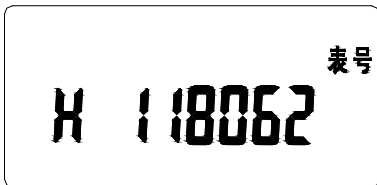

表号（高6位）

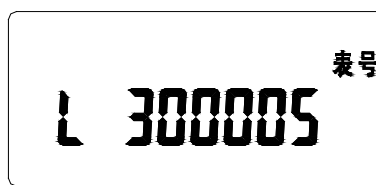

表号（高低位）



当前电价

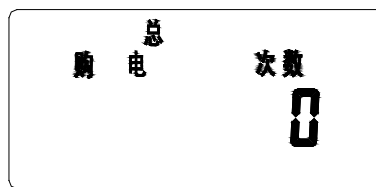

总购电次数

7.2 显示切换操作

可通过三类查看键实现翻页显示。各类显示界面顺序说明如下：





：电压、电流、有功功率、视在功率、频率、功率因数、日期、时间、通信地址、版本号、全显检测





：总用电量、尖用电量、峰用电量、平用电量、谷用电量、表号、报警金额 1、报警金额 2、当前电价、购电次数、功率阈值

7.3 按键编程

在测量显示菜单中的任一显示项下，按  显示“0000”，提示输入密码（密码默认 0001）后再按  ，

若密码输入错误，则返回初始界面；若密码输入正确，则可进行参数设置。设置完成后按  进入“SAVE”

界面，再按  出现“YES”、“NO”选项，“YES”下按  则保存后退出，“NO”下按  则不保存直接退出。

编程菜单列表如下

序号	一级菜单		二级菜单		
	符号	含义	符号	含义	范围
1	BUS	通讯设置	ADDR	通讯地址设置	1-247
			HI	表号高 6 位	
			LO	表号低 6 位	
			BAUD	波特率选择	38400、19200、9600、 4800、2400、1200
			PARITY	校验位选择	None、Even
2	SYS	系统设置	PL	线制选择	3P4L:三相四线 3P3L:三相三线
			ENCRYPT	加密设置	ON: 开启 OFF: 关闭
			EF.E	复费率选择	EF:复费率 E:单费率
			CODE	密码设置	0-9999
			MANUAL	远程遥控	ON: 开启 OFF: 关闭
			PMAX	功率阈值设置	单位为 W
			LED	背光时间	单位为 min
			IP	IP 地址设置	
			PORT	端口号	
			INT	无线数据上传间隔	单位: 分钟
3	IN	输入设置	PT	电压变比设置	1-9999
			CT	电流变比设置	1-9999
4	OUT	输出选择	0-LEVEL 1-PULSE	继电器控制方式	0: 电平输出 1: 脉冲输出

8 通讯协议要求

仪表通信接口支持 MODBUS-RTU 和 DLT/645-2007 协议，通信口波特率可在 1200bps、2400 bps、4800 bps、9600bps、19200bps 和 38400 bps 之间设置，校验位为可设置为无校验或偶校验。

8.1 MODBUS 协议通讯地址表

DDSY1352 通信地址表

起始地址	数据名称	数据类型	长度	读/写	备注
0000H	当前总有功电能	UINT32	4	R	计算因子 0.01 单位 kWh
0002H	当前总有功尖电能	UINT32	4	R	
0004H	当前总有功峰电能	UINT32	4	R	
0006H	当前总有功平电能	UINT32	4	R	
0008H	当前总有功谷电能	UINT32	4	R	
000AH	密码	UINT16	2	R/W	有效范围 (0~9999)
000BH	电压 U	UINT16	2	R	计算因子 0.1, 单位 V
000CH	电流 I	UINT16	2	R	计算因子 0.01, 单位 A
000DH	有功功率 P	INT16	2	R	计算因子 0.001, 单位 kW
000EH	无功功率 Q	INT16	2	R	计算因子 0.001, 单位 kvar
000FH	视在功率 S	UINT16	2	R	计算因子 0.001, 单位 kVA
0010H	功率因数 PF	INT16	2	R	计算因子 0.001 有效范围 (-1000~1000)
0011H	频率 F	UINT16	2	R	计算因子 0.01, 单位 Hz
0012H	年月	UINT8×2	2	R/W	
0013H	日时	UINT8×2	2	R/W	
0014H	分秒	UINT8×2	2	R/W	
0015H-003BH	保留				
003CH	当前正向有功总电能	UINT32	4	R	计算因子 0.01 单位 kWh
003EH	当前反向有功总电能	UINT32	4	R	
0046H	报警金额 1	INT32	4	R/W	计算因子 0.01 单位 元
0048H	报警金额 2	INT32	4	R/W	
004AH	赊欠金额	UINT32	4	R/W	
004CH	新购金额	INT32	4	R	
004EH	购电次数	UINT16	2	R	取值范围 (0~1000)
004FH	剩余金额	INT32	4	R	计算因子 0.01 单位元
0051H	总购电金额	INT32	4	R	
0053H-0056H	保留				
0057H	强制控制字	UINT16	2	R/W	0001: 强控打开 0000: 强控闭合
0058H	分合控制字	UINT16	2	R/W	0000: 强制合闸 0001: 强制跳闸
0059H-0060H	尖峰平谷电价	UINT32×4	16	R/W	计算因子 0.0001 单位 元
0061H	电流阈值	UINT16	2	R/W	单位 W
0062H	运行状态字	UINT16	2	R/W	
0063H	输出方式	UINT16	2	R/W	0000: 电平输出 0001: 脉冲输出
0064H-035FH	保留				

0360H	主通讯：通讯地址/波特率	UINT8×2	2	R/W	通信地址：1~247 波特率： 0:1200 1:2400 2:4800 3:9600 4:19200 5:38400
0361H	主通讯：校验位/停止位	UINT8×2	2	R/W	检验位： 0：无校验 1：奇校验 2：偶校验 停止位： 0:1 位停止位 1:1.5 位停止位 2:2 位停止位
0362H-0364H	645 表号[]	UINT8×6	6	R/W	BCD 码
0365H	通讯地址/波特率	UINT8×2	5	R/W	同主通讯参数
0366H	校验位/停止位	UINT8×2	5	R/W	
0367H-0369H	645 表号[]	UINT8×6	6	R/W	
036AH-1FFFH	保留				
2000H	第 1 时区时段表号 第 1 时区起始时间：日 第 1 时区起始时间：月 第 4 时区时段表号 第 4 时区起始时间：日 第 4 时区起始时间：月	UINT8×12	12	R/W	时段表号： 01 对应第一套 02 对应第二套
2006H	第一套时段表： 第 1 时段费率号 第 1 时段起始时间：分 第 1 时段起始时间：时 第 14 时段费率号 第 14 时段起始时间：分 第 14 时段起始时间：时	UINT8×42	42	R/W	费率号： 01 对应尖 02 对应峰 03 对应平 04 对应谷 05 对应 5 费率 06 对应 6 费率 07 对应 7 费率 08 对应 8 费率
201BH	第二套时段表： 第 1 时段费率号 第 1 时段起始时间：分 第 1 时段起始时间：时 第 14 时段费率号 第 14 时段起始时间：分 第 14 时段起始时间：时	UINT8×42	42	R/W	费率号： 01 对应尖 02 对应峰 03 对应平 04 对应谷 05 对应 5 费率 06 对应 6 费率 07 对应 7 费率 08 对应 8 费率

DTSY1352 通信地址表

起始地址	数据项名称	数据类型	长度	读/写	备注
0000H	当前总有功电能	UINT32	4	R	计算因子 0.01 单位 kWh
0002H	当前总有功尖电能	UINT32	4	R	
0004H	当前总有功峰电能	UINT32	4	R	
0006H	当前总有功平电能	UINT32	4	R	
0008H	当前总有功谷电能	UINT32	4	R	
000AH-000CH	日期时间	UINT8×6	6	R/W	秒分时日月年
000DH-0027H	保留				
0028H	第 1 时区时段表号 第 1 时区起始时间：日 第 1 时区起始时间：月 …… 第 4 时区时段表号 第 4 时区起始时间：日 第 4 时区起始时间：月	UINT8 × 12	12	R/W	时段表号： 01 对应第一套 02 对应第二套
002EH	A 相电压	UINT16	2	R	整型 电压保留 1 位小数 电流保留 2 位小数
002FH	B 相电压	UINT16	2	R	
0030H	C 相电压	UINT16	2	R	
0031H	A 相电流	UINT16	2	R	
0032H	B 相电流	UINT16	2	R	
0033H	C 相电流	UINT16	2	R	
0034H	A-B 线电压	UINT16	2	R	
0035H	C-B 线电压	UINT16	2	R	
0036H	A-C 线电压	UINT16	2	R	
0037H	PTValue	UINT16	2	R/W	
0038H	CTValue	UINT16	2	R/W	
0039H	失压阈值/失压状态	UINT16	2	R/W	
003AH	脉冲常数	UINT16	2	R	
003BH	保留				
003CH	一级密码	UINT16	2	R/W	
003DH	二级密码	UINT16	2	R/W	
003EH-0042H	保留				
0043H	表号	UINT8×6	6	R/W	BCD 码
0046H	报警金额 1	INT32	4	R/W	计算因子 0.01 单位元
0048H	报警金额 2	INT32	4	R/W	
004AH	赊欠金额	UINT32	4	R/W	
004CH	新购金额	INT32	4	R	
004EH	购电次数	UINT16	2	R	取值范围（0~1000）
004FH	剩余金额	INT32	4	R	计算因子 0.01 单位元
0051H	总购电金额	INT32	4	R	
0053H-0056H	保留				
0057H	强制控制字	UINT16	2	R/W	0001：强控打开 0000：强控闭合

0058H	分合控制字	UINT16	2	R/W	0000: 强制合闸 0001: 强制跳闸
0059H-0060H	尖峰平谷电价	UINT32×4	16	R/W	计算因子 0.0001 单位 元
0061H	电流阈值	UINT16	2	R/W	单位 W
0062H	运行状态字	UINT16	2	R/W	
0063H	输出方式	UINT16	2	R/W	0000: 电平输出 0001: 脉冲输出
0064H	需量	UINT16	2	R	计算因子 0.001 单位 kW
0065H	PA	INT32	4	R	计算因子 0.001 单位 kW
0067H	PB	INT32	4	R	
0069H	PC	INT32	4	R	
006BH	PT	INT32	4	R	
006DH	QA	INT32	4	R	计算因子 0.001 单位 kvar
006FH	QB	INT32	4	R	
0071H	QC	INT32	4	R	
0073H	QT	INT32	4	R	
0075H	SA	INT32	4	R	计算因子 0.001 单位 kVA
0077H	SB	INT32	4	R	
0079H	SC	INT32	4	R	
007BH	ST	INT32	4	R	
007DH	PFA	INT16	2	R	计算因子 0.001 有效范围 (-1000~1000)
007EH	PFB	INT16	2	R	
007FH	PFC	INT16	2	R	
0080H	PFT	INT16	2	R	
0081H	Freq	INT16	2	R	计算因子 0.01
0082H-035FH	保留				
0360H	主通讯: 通讯地址/波特率	UINT8×2	2	R/W	通信地址: 1~247 波特率: 0:1200 1:2400 2:4800 3:9600 4:19200 5:38400
0361H	主通讯: 校验位/停止位	UINT8×2	2	R/W	检验位: 0: 无校验 1: 奇校验 2: 偶校验 停止位: 0:1 位停止位 1:1.5 位停止位 2:2 位停止位
0362H-0364H	645 表号[]	UINT8×6	6	R/W	BCD 码

0365H	通讯地址/波特率	UINT8×2	5	R/W	同主通讯参数
0366H	校验位/停止位	UINT8×2	5	R/W	
0367H-0369H	645 表号[]	UINT8×6	6	R/W	
036AH-1FFFH	保留				
2000H	第一套时段表： 第 1 时段费率号 第 1 时段起始时间：分 第 1 时段起始时间：时 第 14 时段费率号 第 14 时段起始时间：分 第 14 时段起始时间：时	INT8×42	42	R/W	费率号： 01 对应尖 02 对应峰 03 对应平 04 对应谷 05 对应 5 费率 06 对应 6 费率 07 对应 7 费率 08 对应 8 费率
2015H	第二套时段表： 第 1 时段费率号 第 1 时段起始时间：分 第 1 时段起始时间：时 第 14 时段费率号 第 14 时段起始时间：分 第 14 时段起始时间：时	INT8×42	42	R/W	费率号： 01 对应尖 02 对应峰 03 对应平 04 对应谷 05 对应 5 费率 06 对应 6 费率 07 对应 7 费率 08 对应 8 费率

DDSY1352,DTSY1352 新增通信地址表

起始地址	数据名称	数据类型	长度	读/写	备注
0xE000-0xE014	14 个时区	UINT8×42	42	R/W	14 时区
0xE02A-0xE03E	时段表 1	UINT8×42	42	R/W	费率：0 1 费率 1, 2 费率 2 3 费率 3, 4 费率 4 5 费率 5, 6 费率 6 7 费率 7, 8 费率 8 开始时：0-23 开始分：0-59
0xE03F-0xE053	时段表 2	UINT8×42	42	R/W	
0xE054-0xE068	时段表 3	UINT8×42	42	R/W	
0xE069-0xE07D	时段表 4	UINT8×42	42	R/W	
0xE07E-0xE092	时段表 5	UINT8×42	42	R/W	
0xE093-0xE0A7	时段表 6	UINT8×42	42	R/W	
0xE0A8-0xE0BC	时段表 7	UINT8×42	42	R/W	
0xE0BD-0xE0D1	时段表 8	UINT8×42	42	R/W	
0x5030-0x5031	费率 5 有功电能	UINT32	4	R/W	整型 保留 2 位小数 单位 kWh
0x5032-0x5033	费率 6 有功电能	UINT32	4	R/W	
0x5034-0x5035	费率 7 有功电能	UINT32	4	R/W	
0x5036-0x5037	费率 8 有功电能	UINT32	4	R/W	
0x5038-0x5039	T1 电价	UINT32	4	R/W	计算因子 0.0001 单位 元
0x503A-0x503B	T2 电价	UINT32	4	R/W	
0x503C-0x503D	T3 电价	UINT32	4	R/W	
0x503E-0x503F	T4 电价	UINT32	4	R/W	
0x5040-0x5041	T5 电价	UINT32	4	R/W	
0x5042-0x5043	T6 电价	UINT32	4	R/W	

0x5044-0x5045	T7 电价	UINT32	4	R/W	
0x5046-0x5047	T8 电价	UINT32	4	R/W	

DDSY1352, DTSY1352 无线参数区

0x1300	串口工作模式	2	R/W	0:485 1: 打印无线信息
0x1301	定时上传间隔	2	R/W	
0x1302	16 位序列号	16	R/W	ASCII SN[0]为低位 SN[15]为高位 SN[0]先发
0x1303				
0x1304				
0x1305				
0x1306				
0x1307				
0x1308				
0x1309				
0x130A	4 位 IP 地址	4	R/W	uint8_t IP[0]..IP[4] IP[0]先发
0x130B				
0x130C	端口号	2	R/W	
0x130D	协议模式/域名标识	2	R/W	高位 1: 协议跟上序列号 低位 0: IP 1: 域名
0x130E	24 位域名	24	R/W	ASCII DN[0]为低位 DN[24]为高位
0x130F				
0x1310				
0x1311				
0x1312				
0x1313				
0x1314				
0x1315				
0x1316				
0x1317				
0x1318				
0x1319				
0x131A	设备数量/数据段数量	2	R/W	
0x131B	告警段数量/TCP_UDP 模式	2	R/W	
0x131C	数据长度 1	2	R/W	

0x131D	数据长度 2	2	R/W	
0x131E	数据长度 3	2	R/W	
0x131F	数据长度 4	2	R/W	
0x1320	数据长度 5	2	R/W	
0x1321	数据长度 6	2	R/W	
0x1322	数据长度 7	2	R/W	
0x1323	数据长度 8	2	R/W	
0x1324	数据段起始地址 1	2	R/W	
0x1325	数据段起始地址 2	2	R/W	
0x1326	数据段起始地址 3	2	R/W	
0x1327	数据段起始地址 4	2	R/W	
0x1328	数据段起始地址 5	2	R/W	
0x1329	数据段起始地址 6	2	R/W	
0x132A	数据段起始地址 7	2	R/W	
0x132B	数据段起始地址 8	2	R/W	
0x132C	告警段控制位 1	2	R/W	
0x132D	告警段控制位 2	2	R/W	
0x132E	告警段控制位 3	2	R/W	
0x132F	告警段控制位 4	2	R/W	
0x1330	告警段控制位 5	2	R/W	
0x1331	告警段控制位 6	2	R/W	
0x1332	告警段控制位 7	2	R/W	
0x1333	告警段控制位 8	2	R/W	
0x1334	固件升级标记	4	R/W	
0x1335				
0x1336	固件总包数	4	R/W	
0x1337				

DDSY1352, DTSY1352 无线信息区

0x1700	软件编号	2	R	
0x1701	软件版本号	2	R	
0x1702	服务器连接状态/信号值	2	R	高 8 位:服务器连接状态 低 8 位:信号值
0x1703	系统复位/保留	2	R	高 8 位:系统复位

0x1704-- 0x170F	SIM 卡号 CCID	24	R	
0x1710	预留	2	R	
0x1711	预留	2	R	
0x1712	无线发送次数	2	R	
0x1713	无线接收次数	2	R	
0x1714-- 0x172D	IMEI 号	20	R	

8.2 DL/T645-2007 协议

标示编码	数据格式	字节	单位	读写	数据项名称
00000000	XXXXXX.XX	4	kWh	R	(当前) 组合有功总电能
00000100	XXXXXX.XX	4	kWh	R	(当前) 组合有功费率 1 电能
00000200	XXXXXX.XX	4	kWh	R	(当前) 组合有功费率 2 电能
00000300	XXXXXX.XX	4	kWh	R	(当前) 组合有功费率 3 电能
00000400	XXXXXX.XX	4	kWh	R	(当前) 组合有功费率 4 电能
0000FF00	XXXXXX.XX	4×5	kWh	R	(当前) 组合有功电能数据块
00010000	XXXXXX.XX	4	kWh	R	(当前) 正向有功总电能
00010100	XXXXXX.XX	4	kWh	R	(当前) 正向有功费率 1 电能
00010200	XXXXXX.XX	4	kWh	R	(当前) 正向有功费率 2 电能
00010300	XXXXXX.XX	4	kWh	R	(当前) 正向有功费率 3 电能
00010400	XXXXXX.XX	4	kWh	R	(当前) 正向有功费率 4 电能
0001FF00	XXXXXX.XX	4×5	kWh	R	(当前) 正向有功电能数据块
00020000	XXXXXX.XX	4	kWh	R	(当前) 反向有功总电能
00020100	XXXXXX.XX	4	kWh	R	(当前) 反向有功费率 1 电能
00020200	XXXXXX.XX	4	kWh	R	(当前) 反向有功费率 2 电能
00020300	XXXXXX.XX	4	kWh	R	(当前) 反向有功费率 3 电能
00020400	XXXXXX.XX	4	kWh	R	(当前) 反向有功费率 4 电能
0002FF00	XXXXXX.XX	4×5	kWh	R	(当前) 反向有功电能数据块
00150000	XXXXXX.XX	4	kWh	R	(当前) A 相正向有功电能
00290000	XXXXXX.XX	4	kWh	R	(当前) B 相正向有功电能
003D0000	XXXXXX.XX	4	kWh	R	(当前) C 相正向有功电能
01010000	XX.XXXX YYMMDDhhmm	8	kW 年月日时分	R	(当前) 正向有功总最大需量及发生时间
01020000	XX.XXXX YYMMDDhhmm	8	kW 年月日时分	R	(当前) 反向有功总最大需量及发生时间

02800004	XX. XXXX	3	kW	R	当前有功需量
02010100	XXX. X	2	V	R	A 相电压
02010200	XXX. X	2	V	R	B 相电压
02010300	XXX. X	2	V	R	C 相电压
0201FF00	XXX. X	2×3	V	R	电压数据块
02020100	XXX. XXX	3	A	R	A 相电流
02020200	XXX. XXX	3	A	R	B 相电流
02020300	XXX. XXX	3	A	R	C 相电流
0202FF00	XXX. XXX	2×3	A	R	电流数据块
02030000	XX. XXXX	3	kW	R	总有功功率
02030100	XX. XXXX	3	kW	R	A 有功功率
02030200	XX. XXXX	3	kW	R	B 有功功率
02030300	XX. XXXX	3	kW	R	C 有功功率
0203FF00	XX. XXXX	4×3	kW	R	有功功率数据块
02050000	XX. XXXX	3	kVA	R	总视在功率
02050100	XX. XXXX	3	kVA	R	A 视在功率
02050200	XX. XXXX	3	kVA	R	B 视在功率
02050300	XX. XXXX	3	kVA	R	C 视在功率
0205FF00	XX. XXXX	4×3	kW	R	视在功率数据块
02060000	X. XXX	2		R	总功率因数
02060100	X. XXX	2		R	A 功率因数
02060200	X. XXX	2		R	B 功率因数
02060300	X. XXX	2		R	C 功率因数
0206FF00	X. XXX	4×2		R	功率因素数据块
02800002	XX. XX	2	Hz	R	电网频率
04000101	YYMMDDWW	4		R/W	日期
04000102	Hhmmss	3		R/W	时间
04000401	XXXXXXXXXX XX	6		R/W	通讯地址
04000402	XXXXXXXXXX XX	6		R/W	表号
04010000	MMDDNN	3×4		R/W	时区
04010001	hhmmNN	3×14		R/W	时段表 1
04010002	hhmmNN	3×14		R/W	时段表 2

总部：安科瑞电气股份有限公司

地址：上海市嘉定区育绿路 253 号

电话：0086-021-69158161

网址：www.acrel.cn

邮箱：acrelsh@email.acrel.cn

邮编：201801

生产基地：江苏安科瑞电器制造有限公司

地址：江苏省江阴市南闸街道东盟工业园区东盟路 5 号

电话：0086-510-86179966

网址：www.jsacrel.cn

邮箱：jyacrel001@email.acrel.cn

邮编：214405